

HYDROBRONPI-80

© Bronpi Calefacción, S.L. reserva todos os direitos das imagens que aparecem neste documento. Você não pode reproduzir ou distribuir parte ou a totalidade das fotografias e do texto. Tanto a marca como símbolos distintivos são de propriedade exclusiva da empresa. Os infratores serão punidos conforme a lei.



27	22.5	76	7.8	675	90	727 X 359 X 503	1.5	72	
215	200	F-503	KIT-1 KIT-2 KIT-2-B						

Características

- Potência de aquecimento: 27kw
- Potência cedida a água (kW): 22.5kw
- Rendimento (%): 76%
- Consumo (kg/h): 7.8kg/h
- Volume de aquecimento (m3): 675m3
- Capacidade do depósito (l): 90l
- Interior metálico
- Fabricado em fundição e chapa
- Peso (Kg): 215kg
- Diámetro saída de fumos (cm): 200cm
- Sistema vidro limpo
- Medidas do forno: 727 X 359 X 503mm
- Pressão em funcionamento (bar): 1.5bar
- Tamanho máximo dos troncos (cm): 72cm
- Acessórios compatíveis não incluídos: F-503; KIT-1; KIT-2; KIT-2-B

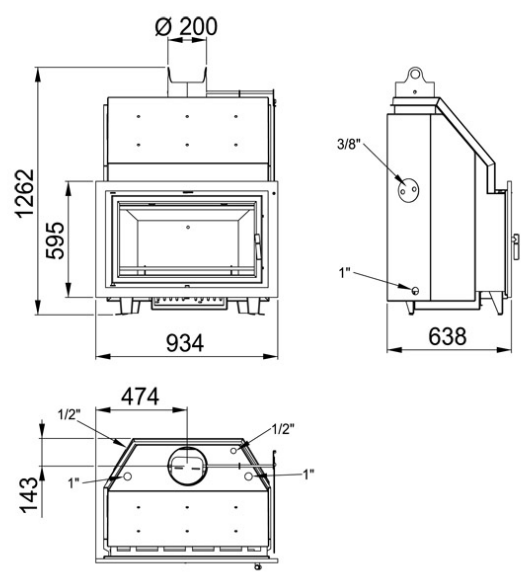

Medida Boca Util: 727 x 359 x 503 mm

Dada a melhoria contínua de nossos produtos e melhorar o nosso processo de fabricação, tamanho, estética e especificações de produtos estão sujeitos a alteração sem aviso prévio da nossa empresa.

www.bronpi.com

